

NAME	KALEBAS E27	
REFERENCE	488026 OAK + TEXT. BLACK + mainscord BLACK 488047 OAK + TEXT. WHITE + mainscord WHITE 488050 OAK + COPPER + mainscord BLACK* 488015 OAK + BRASS + mainscord BLACK* 488036 BLACK OAK + TEXT. BLACK + mainscord BLACK 488060 BLACK OAK + COPPER + mainscord BLACK* 488025 BLACK OAK + BRASS + mainscord BLACK*	
SPECIFICATIONS	Lamptype	E27 A60
	Symbol	
	Power	max. 40W
	Voltage	230V 50Hz AC
	Gear	mains voltage
	Orientability	N/A
	Dimmability	depending on lamptype
	Safe distance to object	0,5m
	Class / IP	IP20
	Application	interior - suspended
	Installation cut out / depth	N/A
	Weight	0,4 kg 0,5 kg*
	GLASS SHELL ACCESSORY	optional
REFERENCE	488290 GREY 488291 AMBER 488292 FROSTED GREY 488293 FROSTED WHITE	
	see seperate manual	

INSTALLATION

1 Make drillpattern in ceiling

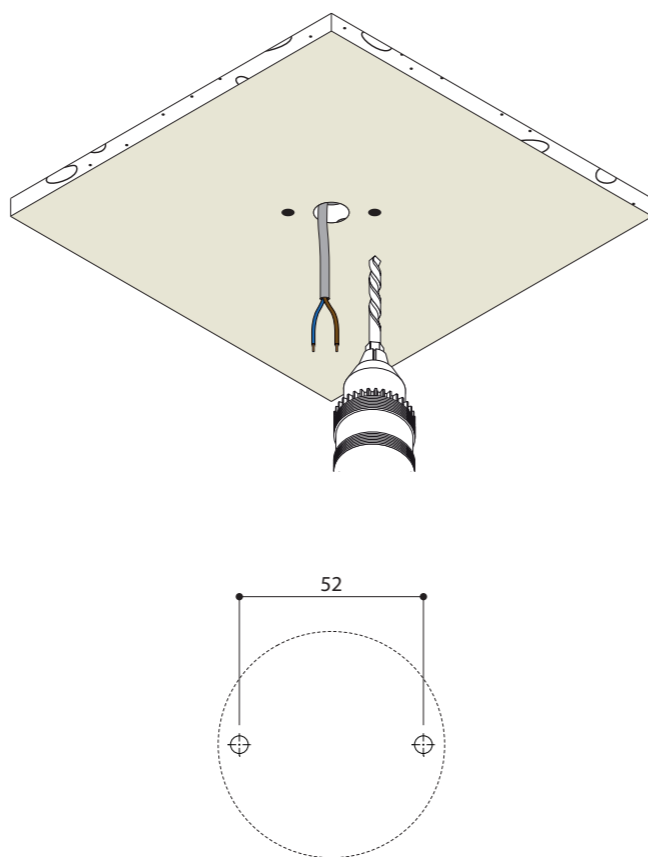

2 Adjust cable length & make electrical connection

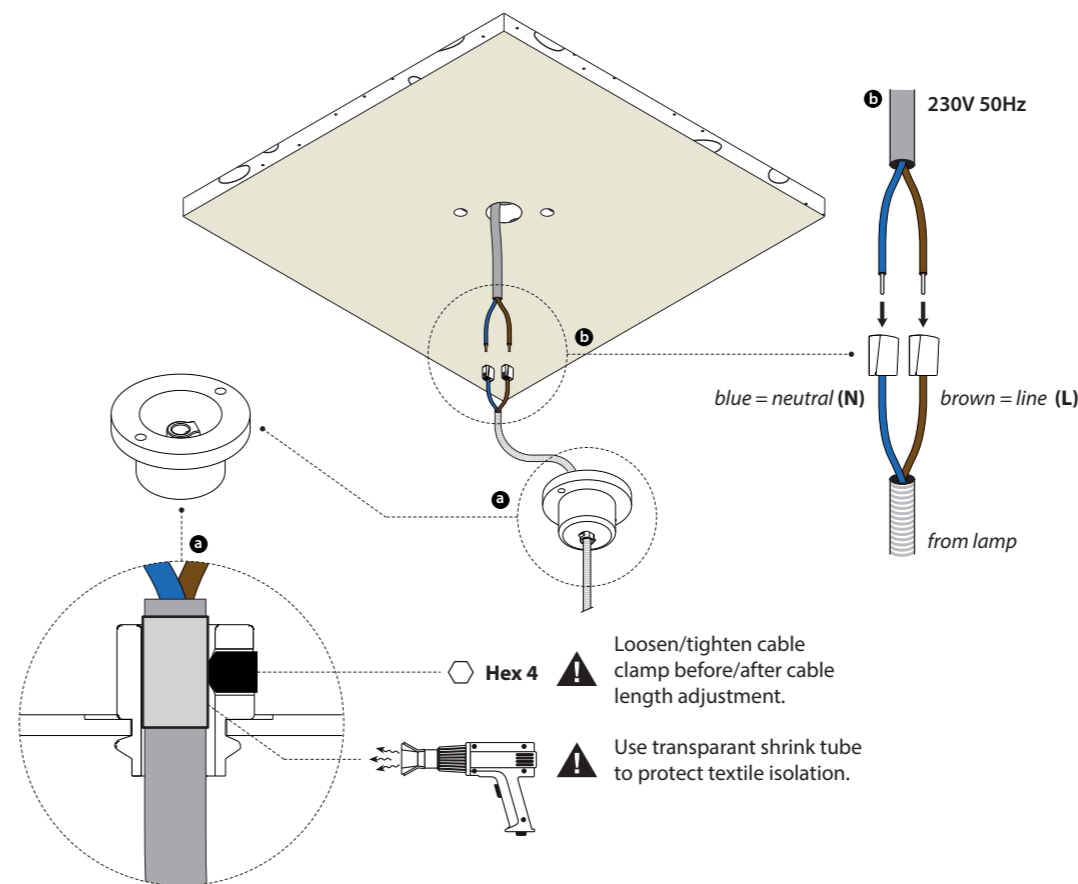

3 Mount the ceiling bracket

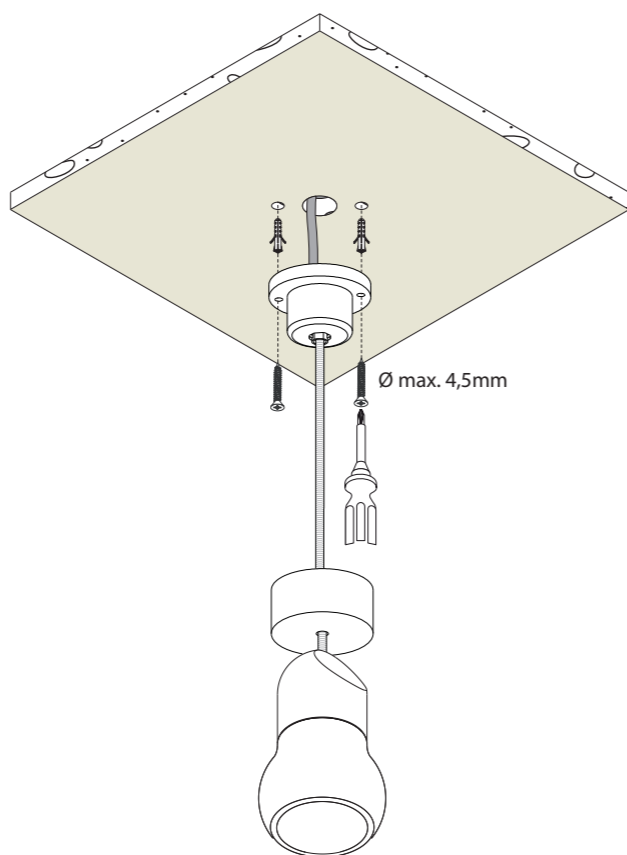

4 Fix the ceiling housing

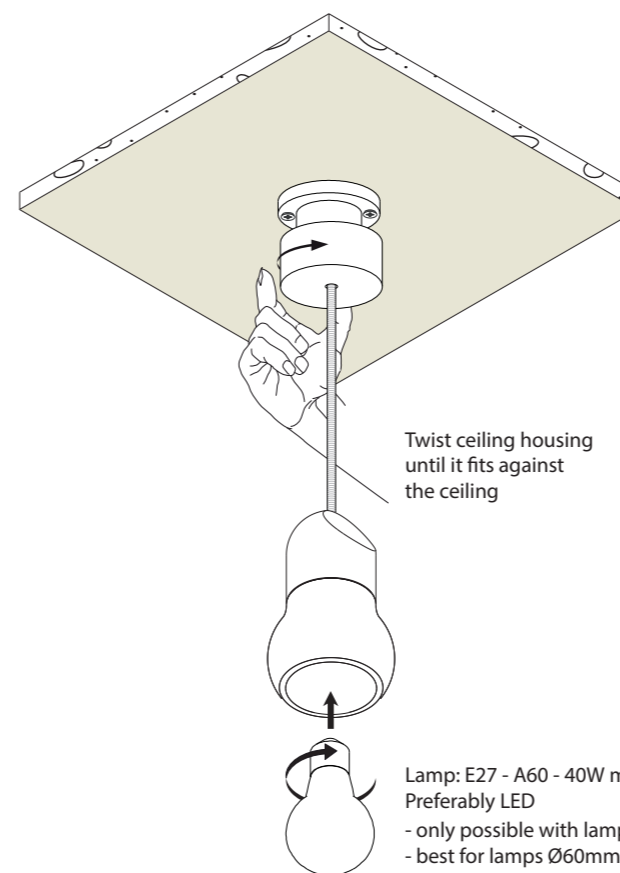

5 Switch on mains power supply

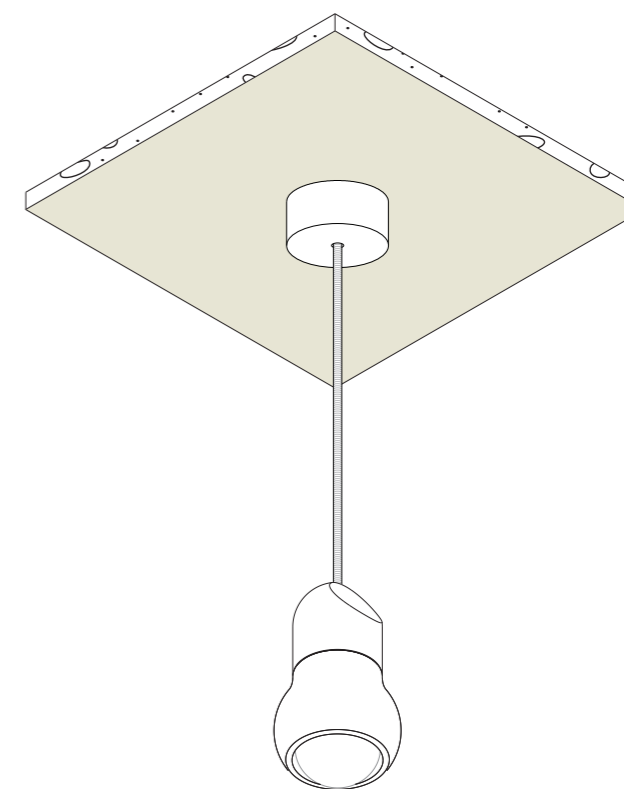

- NL** Installatie- en onderhoudsrichtlijnen m.b.t. de fabrieksgarantie.
1. De plaatsing, de aansluiting en het uittesten van dit toestel dient steeds te gebeuren door een erkend elektro-instalateur.
 2. Dit toestel moet geïnstalleerd, verbonden en getest worden volgens de nationaal geldende reglementen op elektrische installaties.
 3. De technische bijsluiter dient te worden beschouwd als een onderdeel van de algemene verkoopvoorwaarden van TAL nv.
 4. De elektro-instalateur is verantwoordelijk voor het gebruik van compatibele voorschakelapparatuur die voldoen aan de geldende IEC normen.
 5. Reinig het toestel enkel met een zachte en lichtvochtige doek zonder reinigingsmiddel.
 6. Schakel altijd eerst de elektriciteit uit alvorens het toestel te plaatsen en te installeren.
- EN** Installation and maintenance instructions regarding the manufacturer's warranty.
1. Installation, connection and testing of this product must always be performed by a certified electrician.
 2. This product must be installed, connected and tested in accordance with the applicable national regulations for electrical installations.
 3. The technical manual must be regarded as part of the general sales conditions of TAL nv.
 4. The electrical installer is responsible for the use of compatible control gear that meets the applicable IEC standards.
 5. Only clean the device with a soft and slightly moist cloth without detergent.
 6. Always switch off the electricity supply before installing and connecting the product.
- DE** Installations- und Wartungsanweisungen bezüglich der Herstellergarantie.
1. Installation, Anschluß und Prüfung dieses Geräts soll nur von einem anerkannten Elektriker ausgeführt werden.
 2. Dieses Gerät soll in Übereinstimmung mit den nationalen geltenden Vorschriften für Elektroinstallationen installiert, angeschlossen und geprüft werden.
 3. Die technische Anleitung muß als Teil der allgemeinen Verkaufsbedingungen von TAL nv betrachtet werden.
 4. Der Elektroinstallateur ist verantwortlich für die Verwendung von kompatibelen Betriebsgeräten, die den geltenden IEC-Normen entsprechen.
 5. Reinigen Sie das Gerät nur mit einem weichen und leicht feuchten Tuch ohne Reinigungsmittel.
 6. Schalten Sie den Strom immer aus, bevor Sie das Gerät installieren und anschließen.
- FR** Instructions d'installation et d'entretien concernant la garantie du fabricant.
1. L'installation, la connexion et les essais de cet appareil doivent toujours être effectués par un électricien reconnu.
 2. Cet appareil doit être installé, raccordé et testé conformément aux réglementations nationales pour les installations électriques.
 3. La notice technique doit être considérée comme faisant partie des conditions générales de vente de TAL SA.
 4. L'installateur électrique est responsable de l'utilisation d'un équipement de contrôle compatible qui satisfait aux normes CEI applicables.
 5. Nettoyez l'appareil uniquement avec un chiffon doux et légèrement humide sans détergent.
 6. Éteignez toujours l'électricité avant d'installer et de connecter l'appareil.

ALWAYS DISCONNECT MAINS POWER SUPPLY FROM CONVERTER BEFORE SWITCHING "ON" LED LUMINAIRES TO PREVENT HOT PLUGGING ISSUES!

Lamp: E27 - A60 - 40W max.
Preferably LED
- only possible with lamps Ø60-62mm and length 105-115mm
- best for lamps Ø60mm and length 110mm